



IDRO GAS ENGINEERING S.A.S.

Collare di presa ad una staffa con uscita filettata "RAPIDO FI"

Idro Gas Engineering s.a.s.

Via Roma 101

13010 Motta de' Conti (Vc)

Italy

tel.: ++390161780400 - 780444

fax: ++390161780909 - 780411

e-mail: info@idrogasengineering.it

www.idrogasengineering.it

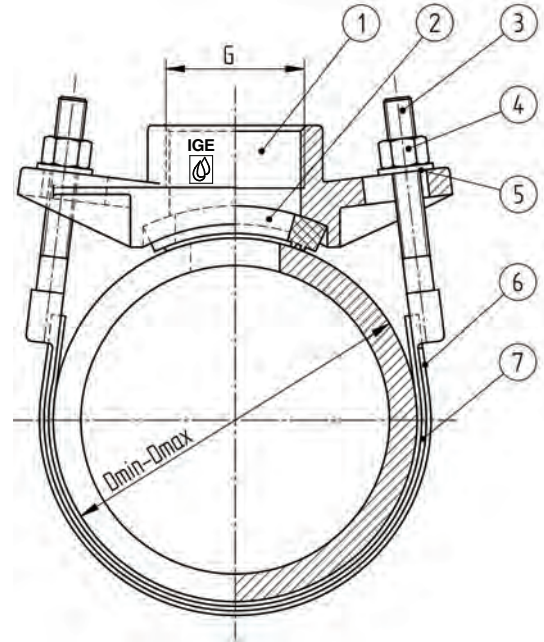

USO:

- Per la derivazione su tubazioni di diverso materiale
- Altre dimensioni su richiesta

MATERIALI:

- 1 - sella in ghisa sferoidale rivestita con verniciatura a polvere epossidica blu
- 2 - guarnizione di tenuta NBR
- 3-5 - viteria in acciaio inossidabile
- 6 - rivestimento gommato (a richiesta)
- 7 - staffa in acciaio inossidabile
- G - uscita filettata femmina passo gas

Il prodotto è certificato come idoneo al contatto con acqua potabile

Dati tecnici indicativi e non impegnativi che Idro Gas potrà cambiare per ragioni costruttive o di mercato senza previo avviso

DN	Tolleranza [mm] D _{min} - D _{max}	Uscita filettata [G] da - a	N° staffe	Note
30	42 - 55	1/2" - 1"	1	
40	50 - 68	1/2" - 1"	1	
50	60 - 78	1/2" - 1 1/2"	1	
60	70 - 88	1/2" - 1 1/2"	1	
80	90 - 110	1/2" - 2"	1	
100	110 - 130	1/2" - 2"	1	
125	135 - 160	1/2" - 2"	1	
150	160 - 185	1/2" - 2"	1	
175	175 - 195	1/2" - 2"	1	
200	210 - 245	1/2" - 2"	1	
225	235 - 265	1/2" - 2"	1	
250	260 - 305	1/2" - 2"	1	
300	310 - 360	1/2" - 2"	1	
350	350 - 405	1/2" - 2"	1	
400	400 - 455	1/2" - 2"	1	

Collare di presa ad una staffa con uscita filettata "RAPIDO FI"