

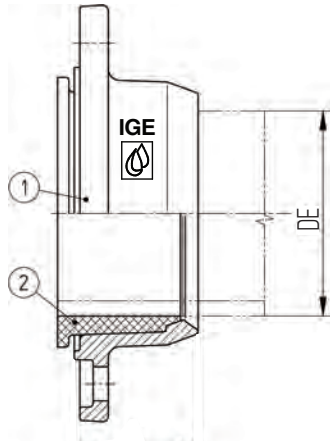

### FACILE (senza antisfilamento)



#### ■ USO:

- Per l'unione di tubazioni PVC con accessori flangiati

#### ■ MATERIALI:

- 1 - corpo in ghisa sferoidale rivestito con verniciatura a polvere epossidica blu
- 2 - guarnizione di tenuta EPDM

### FACILE R (con antisfilamento)

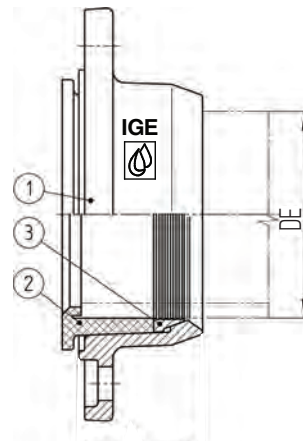

#### ■ USO:

- Per l'unione di tubazioni PE/PVC con accessori flangiati

#### ■ MATERIALI:

- 1 - corpo in ghisa sferoidale rivestito con verniciatura a polvere epossidica blu
- 2 - guarnizione di tenuta EPDM
- 3 - anello antisfilamento in ottone

Il prodotto è certificato come idoneo al contatto con acqua potabile

Dati tecnici indicativi e non impegnativi che Idro Gas potrà cambiare per ragioni costruttive o di mercato senza previo avviso

Tubo	DE mm	DN	Foratura flangia	Note	Tubo	DE mm	DN	Foratura flangia	Note
PVC	63	50	PN10/16		PE/PVC	63	50	PN10/16	
PVC	75	65	PN10/16		PE/PVC	75	65	PN10/16	
PVC	90	80	PN10/16		PE/PVC	90	80	PN10/16	
PVC	110	100	PN10/16		PE/PVC	110	100	PN10/16	
PVC	125	125	PN10/16		PE/PVC	125	125	PN10/16	
PVC	140	125	PN10/16		PE/PVC	140	125	PN10/16	
PVC	160	150	PN10/16		PE/PVC	160	150	PN10/16	
PVC	200	200	PN10/16		PE/PVC	200	200	PN10/16	